



# KIỆT TÁC

## TỪ THIÊN NHIÊN

---

THANG MÁY GIA ĐÌNH CAO CẤP

# THƯƠNG HIỆU ANTERA

Antera Lifts Là thương hiệu thang máy cao cấp thuộc Tập đoàn Cibes Lift, chuyên cung cấp các giải pháp thang máy tùy chỉnh cho các nhà biệt thự, villa từ 2 tầng đến 6 tầng, penthouse và các bất động sản cao cấp khác. Thương hiệu này được ra mắt vào năm 2023 với mục tiêu mang đến trải nghiệm thang máy sang trọng và độc đáo kết hợp giữa công nghệ tiên tiến, thiết kế cá nhân hóa cùng chất lượng vượt trội.

Antera Lifts được thiết kế theo yêu cầu để đáp ứng các nhu cầu và sở thích cụ thể của từng khách hàng, với nhiều tùy chọn có sẵn cho vật liệu, màu sắc, lớp sơn hoàn thiện và các thiết kế khác. Thang máy được thiết kế nhằm tiết kiệm không gian và tiết kiệm năng lượng, tập trung vào việc kết hợp các chức năng đỉnh cao và tính thẩm mỹ.

Ngoài việc tập trung vào thiết kế và chất lượng, Antera Lifts còn chú trọng vào sự an toàn và bền vững. Tất cả các sản phẩm của thương hiệu đều được thiết kế để đáp ứng hoặc vượt qua các tiêu chuẩn an toàn cao nhất và tập đoàn cam kết giảm tác động đến môi trường thông qua việc sử dụng các vật liệu và quy trình thân thiện với môi trường.

Antera Lifts là một phần của Tập đoàn Thang máy Cibes, nhà cung cấp giải pháp thang máy hàng đầu thế giới với hơn 75 năm kinh nghiệm trong ngành. Chúng tôi sử dụng những kinh nghiệm chuyên môn và nguồn lực để cung cấp các sản phẩm và dịch vụ đặc biệt đến những khách hàng của mình.

“ Antera Lifts chú trọng sự an toàn tuyệt đối và tính bền vững. ”





## THƯƠNG HIỆU ANTERA

"Antera" tượng trưng như một "tạo vật bí ẩn" đại diện cho vẻ đẹp và sự bí ẩn của tự nhiên là một cách giải thích hấp dẫn và giàu trí tưởng tượng.

Bằng cách kết hợp từ Hy Lạp "anisoptera" (chuồn chuồn) và từ "nature" với một sửa đổi nhỏ về chính tả, cái tên "Antera" trở thành một thuật ngữ độc đáo và dễ nhớ tượng trưng cho vẻ đẹp và sự khó đoán của thế giới tự nhiên. Chuồn chuồn là sinh vật vừa tinh tế vừa mạnh mẽ, với đôi cánh cho phép chúng di chuyển nhanh chóng và uyển chuyển trong không trung. Phép ẩn dụ này có thể được sử dụng để gợi ý rằng các sản phẩm của Antera Lifts được thiết kế tương tự để có cả chức năng và thẩm mỹ, tập trung vào việc mang lại trải nghiệm thang máy mượt mà và thú vị.

TRÂN TRỌNG  
THIÊN NHIÊN

CAO CẤP NHẤT

THIẾT KẾ ĐA DẠNG



CHI TIẾT PHONG PHÚ

# CÔNG NGHỆ MỚI NHẤT

Thang máy gia đình của Antera Lifts cũng được trang bị công nghệ mới nhất để đảm bảo dễ sử dụng và hiệu suất tối ưu. Điều này bao gồm các hệ thống điều khiển trực quan, các tính năng an toàn tiên tiến với Hệ thống IOT của Tập Đoàn Cibes Lift và các bộ phận tiết kiệm năng lượng giúp giảm thiểu tác động đến môi trường.

Z90 - Cabin



Z85 - sàn nâng



Z70 cabin không tích hợp giếng thang



**BOSE**  
In-built speaker



## ULTRA SMART COP

Antera trang bị màn hình cảm ứng thông minh Ultra smart COP 15.6-inch, được thiết kế để mang lại trải nghiệm di chuyển độc đáo và mới lạ đến cho khách hàng.

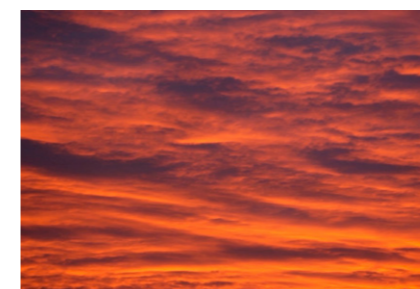
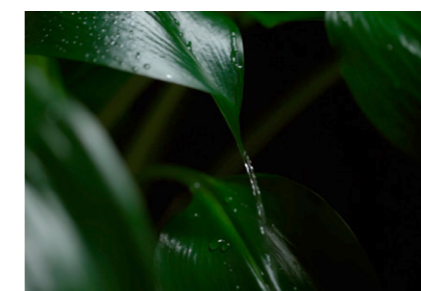
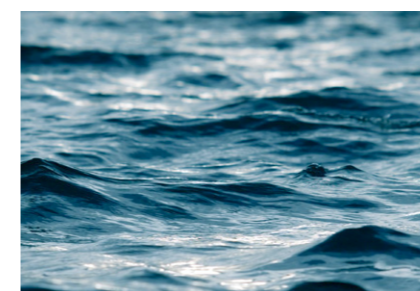

- > Điều chỉnh đèn màn hình
- > Thay đổi hình nền  
4 hình nền thiên nhiên
- > Tùy chỉnh hiện thị tầng thang  
Hiện thị bằng số hoặc bằng chữ
- > Cài đặt màn hình  
Điều chỉnh đèn trần thang
- > Cài đặt chung
- > Hệ thống khóa
- > Thông tin thang máy
- > Hệ thống quạt thông gió
- > Điều chỉnh âm thanh
- > Âm nhạc tùy chọn

# THIẾT KẾ THỤY ĐIỂN ĐẸ CAO SỰ AN TOÀN

## Tiêu chuẩn an toàn Châu Âu

Chúng tôi luôn đề cao sự an toàn tối đa và đó cũng là lý do tại sao tất cả các dòng sản phẩm của Antera đạt chứng nhận EC, tuân thủ chỉ thị Machinery Directive 2006/42/EC, theo tiêu chuẩn EN 81-41:2010 của liên minh Châu Âu, tương đương TCVN 6396-41:2018 theo tiêu chuẩn Việt Nam.

### Dịch vụ 24/7 toàn quốc

Ngoài đường dây nóng, các linh kiện, phụ tùng thiết yếu cho thang máy của chúng tôi cũng luôn sẵn sàng 24/7 cho những trường hợp khẩn cấp.

Thông qua chức năng IoT, thang máy sẽ gửi tín hiệu đến hệ thống máy chủ và cập nhật hằng ngày hoặc hỗ trợ chẩn đoán nếu có lỗi xảy ra.



### Bảo trì chuyên sâu để luôn đảm bảo sự an toàn

Hoạt động bảo trì của chúng tôi không chỉ đơn giản là kiểm tra cơ bản các tính năng mà là một quy trình kiểm tra, bảo dưỡng, thay thế chuyên sâu và kỹ càng.

Hơn cả việc kéo dài tuổi thọ của chiếc thang máy, hoạt động bảo trì của thang máy Antera hướng đến việc luôn đảm bảo an toàn cho quý khách hàng.



### Hệ thống chống kẹt trong trường hợp khẩn cấp

Hệ thống này bao gồm nguồn điện dự phòng để đưa thang về tầng thấp hơn gần nhất trong trường hợp mất điện, nút khởi động lại thang máy, cảnh báo an toàn điện năng, và hệ thống cảnh báo ngập nước.



# CÔNG NGHỆ TIÊN TIẾN NHẤT HỆ TRUYỀN ĐỘNG TRỤC VÍT THỂ HỆ THỨ 5

### Giảm thiểu độ rung thêm sự yên tĩnh



Nhờ vào con lăn XL, hãy cùng tận hưởng sự di chuyển mượt mà, tĩnh lặng chưa tới 40dB, mà không cần dầu bôi trơn.

### Động cơ điện đồng bộ nam châm vĩnh cửu



Động cơ điện đồng bộ nam châm vĩnh cửu là động cơ tiên tiến nhất được sử dụng hiện nay của tập đoàn Cibes Lift Group, góp phần đem lại sự tĩnh lặng lý tưởng khi di chuyển.

### An toàn hơn bao giờ hết

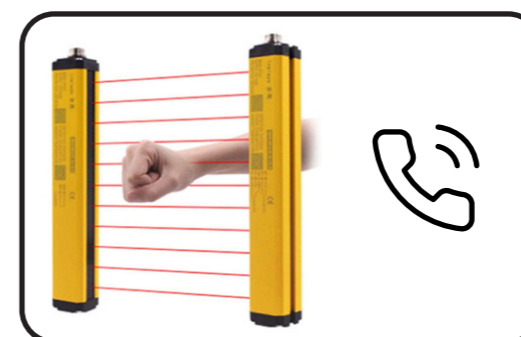

Màn hình hồng ngoại, hệ thống điện thoại liên lạc và hệ thống chống kẹt trong thang khiến Antera trở thành một trong những dòng thang an toàn nhất của chúng tôi.

### Tuân thủ các tiêu chuẩn khắt khe nhất



Ngoài chứng nhận từ Liftinstituut - một trong những tổ chức chứng nhận uy tín của châu Âu về ngành thang máy, chúng tôi cũng đã đạt chứng nhận ISO về sản xuất. Các dòng thang của chúng tôi cũng đạt chứng nhận EC, tuân thủ chỉ thị Machinery Directive 2006/42/EC, theo tiêu chuẩn EN 81-41:2010 của liên minh Châu Âu, tương đương TCVN 6396-41:2018 theo tiêu chuẩn Việt Nam

# Ê M Á I & T H O Ả I M Á I



Trải nghiệm công nghệ thang máy mới nhất với Antera Lifts. Thang máy của chúng tôi có Động cơ đồng bộ nam châm vĩnh cửu (Permanent Magnet Synchronous Motor - PMSM) giúp thang vận hành êm ái và hiệu quả. Không giống như các động cơ truyền thống, động cơ sử dụng nam châm vĩnh cửu để tạo ra từ trường, dẫn đến ít bộ phận hơn và ít tiếng ồn cơ học hơn. Với tỷ lệ mô-men xoắn trên trọng lượng cao và hiệu suất năng lượng cao hơn, thang máy Antera trang bị PMSM của chúng tôi không chỉ thân thiện với môi trường mà còn mang lại trải nghiệm di chuyển thoải mái và thú vị hơn. Nâng cấp lên thang máy trang bị PMSM của Antera Lifts và tận hưởng sự thoải mái, hiệu quả và bền vững tối ưu.

“

Thang máy gia đình Antera thể hiện sự quan tâm chăm sóc con người bằng tất cả các giác quan, tạo ra một không gian sang trọng nơi thẩm mỹ, sự thoải mái và an toàn tồn tại cùng một lúc.

”

# ANTERA Z90



# ANTERA Z90



## THANG MÁY CABIN GIẾNG THANG KÍNH

Thế hệ mới của thang máy cabin giếng thang 4 mặt kính tầm nhìn toàn cảnh, phù hợp lắp đặt giữa thang bộ, trong góc nhà và những vị trí khác của ngôi nhà. Thiết kế được cá nhân hóa, diện mạo mới, nhiều tính năng an toàn hơn giúp nâng tầm trải nghiệm di chuyển hàng ngày.

## VẺ ĐẸP THIÊN NHIÊN TRONG CHÍNH NGÔI NHÀ CỦA BẠN

- › Giếng thang tích hợp
- › Không cần đào hố pit hoặc độ sâu 120mm
- › Không yêu cầu xây phòng máy, chiều cao tầng trên cùng 2500mm
- › Vách bảng điều khiển chạm khắc vân gỗ tinh tế hoặc chất liệu Acrylic tùy chọn
- › Nút gọi thang bằng giọng nói tích hợp hiển thị tầng thông minh
- › Màn hình cảm ứng Ultra Smart Cop 15.6 inch
  - › 4 tùy chọn hình nền thiên nhiên thanh lịch
  - › Tùy chỉnh hiển thị tầng thang
  - › Hệ thống khóa thông minh
  - › Kiểm tra thông tin thang máy
- › Chức năng IoT: Hệ thống chẩn đoán lỗi
- › Hệ thống điện thoại liên lạc khẩn cấp
- › Đèn âm trần và họa tiết trần thang kỳ ảo
- › Hệ thống đèn
  - › Quanh bảng điều khiển
  - › Trần thang
- › Tùy chỉnh âm nhạc, loa âm thanh vòm Bose Surround
- › Đèn hắt cửa thang
- › Cửa saloon 2 cánh tự động tích hợp sẵn
- › Sơn tĩnh điện cao cấp Mineral Series
- › 41 kích thước, phù hợp với hầu hết tất cả công trình



HỌA TIẾT VÁCH CABIN TÙY CHỌN



CỬA 2 CẢNH TỰ ĐỘNG



GIẾNG THANG BẰNG KÍNH



TRẦN THANG KỶ ẢO

# ANTERA Z85



# ANTERA

## Z85



### THANG MÁY VÁCH CAO SANG TRỌNG

Z85 là dòng thang máy tiêu chuẩn được trang bị 3 mặt kính và vách phòng máy sử dụng vách thép sơn tĩnh điện tiêu chuẩn cùng màu thang, kết hợp những ưu điểm vượt trội của các sản phẩm của Tập đoàn Cibes và những yêu cầu riêng của khách hàng, chúng tôi có thể đáp ứng được yêu cầu lắp đặt theo kết cấu của villa, biệt thự theo nhiều phong cách thiết kế khác nhau.

## VẺ ĐẸP THIÊN NHIÊN TRONG CHÍNH NGÔI NHÀ CỦA BẠN

- › Không đào hố pít, không xây phòng máy
- › Thiết kế tiết kiệm diện tích
- › Vách bằng điều khiển chạm khắc vân gỗ tinh tế hoặc chất liệu Acrylic tùy chọn (Giếng thang 3 mặt kính)
- › Nút gọi thang bằng giọng nói tích hợp hiển thị tầng thông minh
- › Màn hình cảm ứng Ultra Smart Cop 15.6 inch
- › Giao diện chuyển đổi trạng thái
  - › 4 tùy chọn hình nền thiên nhiên thanh lịch
  - › Tùy chỉnh hiển thị tầng thang
  - › Hệ thống khóa thông minh
  - › Kiểm tra thông tin thang máy
- › Hệ thống đèn
  - › Quanh bảng điều khiển
  - › Ray dẫn hướng dọc giếng thang
  - › Trần thang
  - › Thanh an toàn
  - › Viên sáng an toàn
- › Chức năng IoT: Hệ thống chẩn đoán lỗi
- › Hệ thống điện thoại liên lạc khẩn cấp
- › Tùy chỉnh âm nhạc, loa âm thanh vòm Bose Surround
- › Đèn hắt cửa thang
- › Cửa saloon 2 cánh tự động tích hợp sẵn
- › Sơn tĩnh điện cao cấp Mineral Series
- › 41 kích thước, phù hợp với hầu hết tất cả công trình



HỌA TIẾT VÁCH BẢNG ĐIỀU KHIỂN TÙY CHỌN

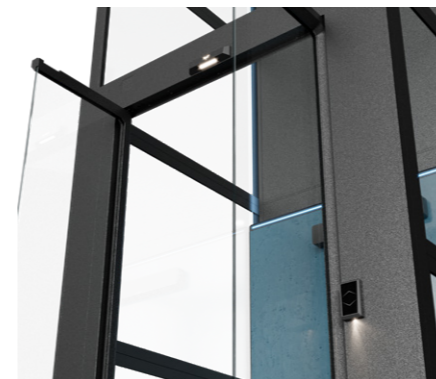

CỬA 2 CÁNH TỰ ĐỘNG

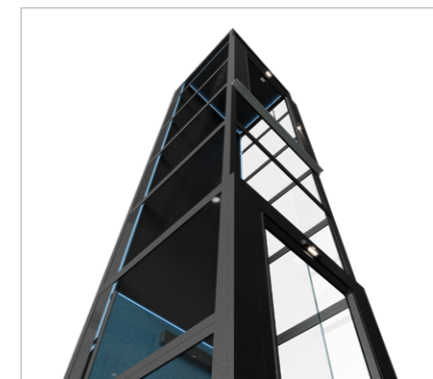

GIẾNG THANG BẰNG KÍNH

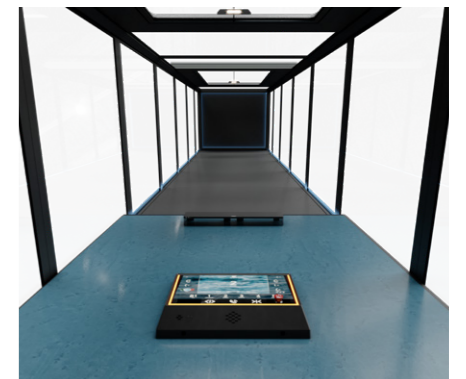

TRẦN THANG KỶ ẢO

# ANTERA Z70



# ANTERA

## Z70



### THANG MÁY CABIN KHÔNG GIẾNG THANG

Phù hợp với giếng thang có sẵn của khách hàng, lối vào cabin được trang bị màn hình hồng ngoại an toàn và cửa được lắp đặt tại các điểm dừng thang máy ở mỗi tầng và được cố định vào giếng thang. Cũng như các sản phẩm thang máy gia đình khác của chúng tôi, Z70 mang lại hiệu quả sử dụng không gian tốt cho ngôi nhà của bạn.

## VẺ ĐẸP THIÊN NHIÊN TRONG CHÍNH NGÔI NHÀ CỦA BẠN

- › Không tích hợp giếng thang
- › Không cần đào hố pit hoặc độ sâu 120mm
- › Không yêu cầu xây phòng máy, chiều cao tầng trên cùng 2500mm
- › Vách bằng điều khiển chạm khắc vân gỗ tinh tế hoặc chất liệu Acrylic tùy chọn
- › Nút gọi thang bằng giọng nói tích hợp hiển thị tầng thông minh
- › Màn hình cảm ứng Ultra Smart Cop 15.6 inch
  - › 4 tùy chọn hình nền thiên nhiên thanh lịch
  - › Tùy chỉnh hiển thị tầng thang
  - › Hệ thống khóa thông minh
  - › Kiểm tra thông tin thang máy
- › Chức năng IoT: Hệ thống chẩn đoán lỗi
- › Hệ thống điện thoại liên lạc khẩn cấp
- › Đèn âm trần và họa tiết trần thang kỳ ảo
- › Tùy chỉnh âm nhạc, loa âm thanh vòm Bose Surround
- › Đèn hắt cửa thang
- › Cửa saloon 2 cánh tự động tích hợp sẵn - Kính màu Smoke Gray
- › Sơn tĩnh điện cao cấp Mineral Series
- › 41 kích thước, phù hợp với hầu hết tất cả căn nhà

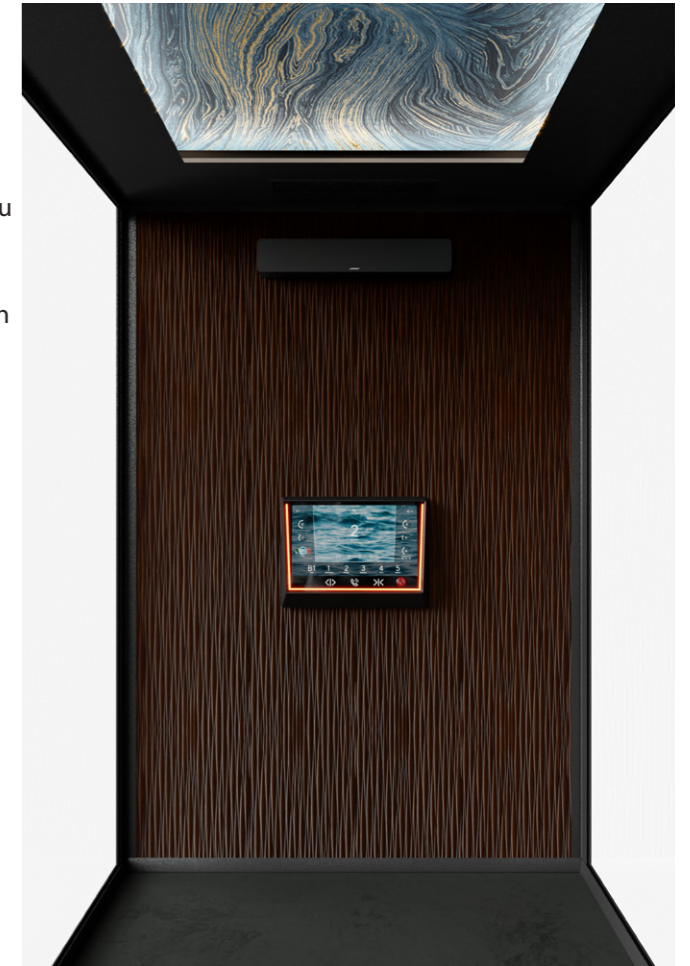

HỌA TIẾT VÁCH CABIN TÙY CHỌN



CỬA 2 CÁNH TỰ ĐỘNG



CABIN KHÔNG GIẾNG THANG



TRẦN THANG KỲ ẢO

# THIẾT KẾ TÙY CHỈNH

## MÀU SẮC

LỰA CHỌN MÀU SẮC  
TINH TẾ, ĐA DẠNG



- DESERT WHITE WRINKLE
- PEARL RIVER
- LAVA
- JET BLACK
- CEDAR BROWN
- SAND DUNE

### PHỐI MÀU NHŨ TIÊU CHUẨN

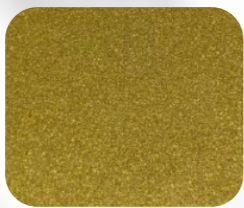

GOLDEN SUNSHINE

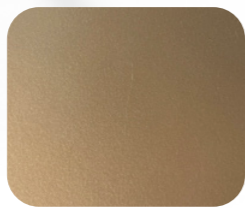

À CHAMPANGE



ROMAN ROSÉ

## TRẦN THANG KỶ ẢO



AMMIL



LUCIDA



MAZARINE



MOONWAKE

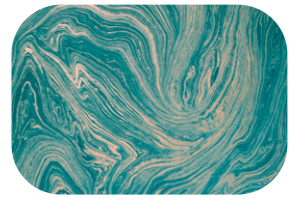

SERENDIPITY



SONDER



TRYST



UMBRA



# THIẾT KẾ ĐỘC ĐÁO

Z90/Z85/Z70 có thể được tùy chỉnh theo các nhu cầu sử dụng khác nhau với những lựa chọn cao cấp, nhằm khám phá và đổi mới tính thẩm mỹ, chuyên môn, kinh nghiệm khoa học và công nghệ, giúp cho trải nghiệm người dùng lên một tầm cao mới.

## CHẤT LIỆU ACRYLIC



RELLEAQUA

CELESTIAL

IMPERIAL MARBLE

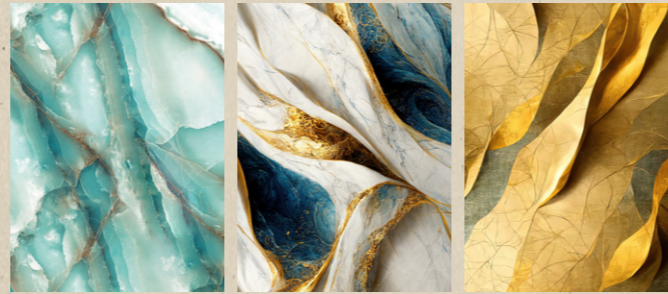

GLACIER

VENETIAN

AMARANTA

## CHẤT LIỆU GỖ



DARK RIPPLE TRACE

LIGHT RIPPLE TRACE

WHITE RIPPLE TRACE

DARK TRACE FLOW

LIGHT TRACE FLOW

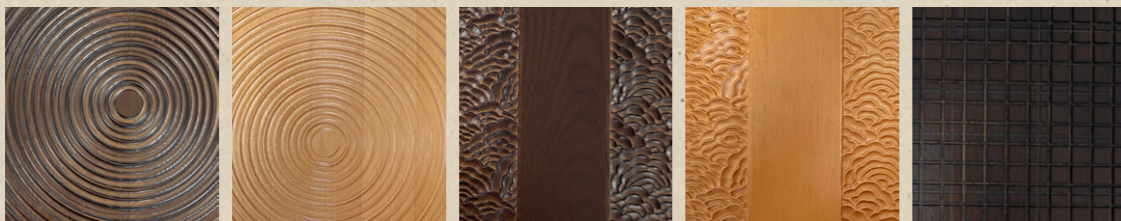

DARK LIFERING

LIGHT LIFERING

DARK CLOUDRISE

LIGHT CLOUDRISE

DARK MODUFORM



LIGHT MODUFORM

DARK GRIDSCAPE

LIGHT GRIDSCAPE

DARK OBLISEQ

LIGHT OBLISEQ



## CHẠM KHẮC VÂN GỖ

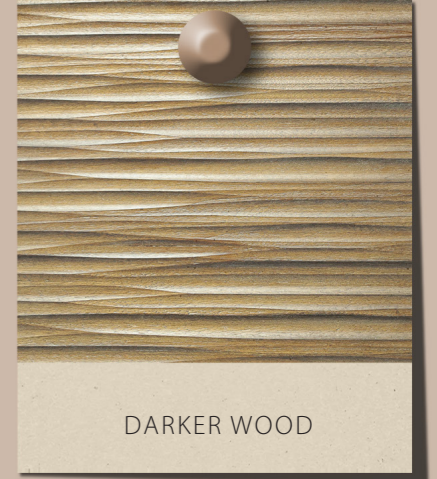

DARKER WOOD

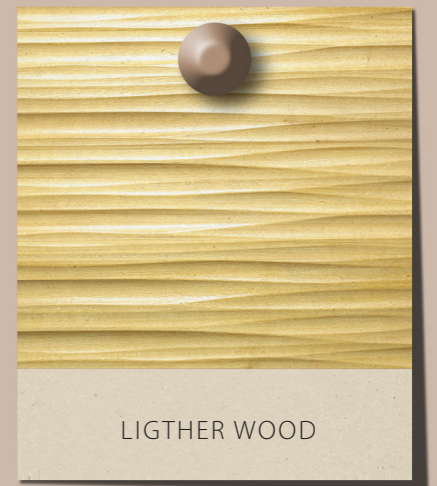

LIGHTER WOOD



## THẨM FORBO

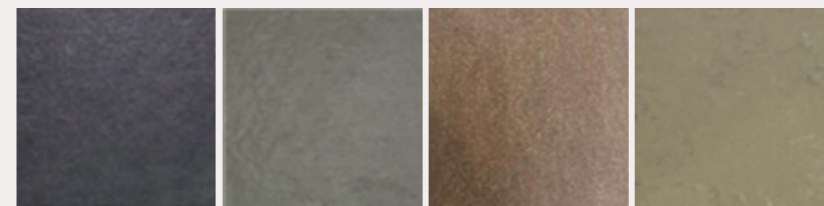

3725 COSMOS

3762 LOAM SHALE

3874 WALNUT FRESCO

3761 TITAN SHALE

## THẨM CORK

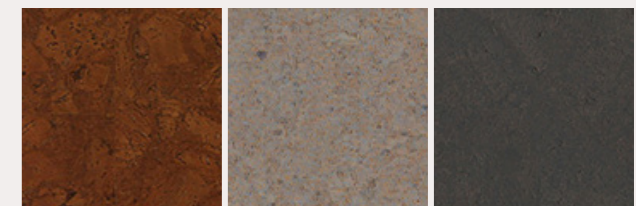

PORTO

COIMBRA

LISBOA



Z90 - Lắp đặt tại Vinhomes Riverside, Hà Nội



Z90 - Lắp đặt tại penthouse, Metropole Thủ Thiêm, TP.HCM



Z85 - Lắp đặt tại Tân Phú, TP.HCM



	Cabin ( Z90 / Z70 )	Platform ( Z85 )
Số điểm dừng tối đa	6 Điểm dừng	
Chiều cao hành trình tối đa	13,000 mm với nguồn điện 1 pha / 20,000 mm với nguồn điện 3 pha	
Nguồn điện	Điện 1 pha 220V / Điện 3 pha 220 V / Điện 3 pha 400 V	
Chiều cao tối thiểu của tầng trên cùng	2500 mm	2400 mm
Chiều sâu hố pit	100 - 120 mm / 0 mm (sử dụng dốc bước vào)	50 - 70 mm / 0 mm (sử dụng dốc bước vào)
Chỉ thị và tiêu chuẩn	MD 2006/42/EC, EN 81-4, SIL 3	
Hệ truyền động	Trục vít và bánh răng	
Công suất	2,9 kW	
Phòng máy	Không phòng máy	
Hướng mở cửa	Cửa mở 1 hướng	03 Hướng mở cửa linh hoạt
Chức năng an toàn	Mành hồng ngoại, hệ thống điện dự phòng tự động đưa thang về tầng thấp hơn gần nhất, hệ thống cảnh báo quá tải, hệ thống điện thoại hỗ trợ khẩn cấp, hệ thống bảo vệ cửa cơ và điện, có thể kết nối với hệ thống báo cháy trong nhà.	Viền an toàn sàn thang, hệ thống điện dự phòng tự động đưa thang về tầng thấp hơn gần nhất, hệ thống cảnh báo quá tải, hệ thống điện thoại hỗ trợ khẩn cấp, hệ thống bảo vệ cửa cơ và điện, có thể kết nối với hệ thống báo cháy trong nhà.
Tùy chọn giếng thang	Tích hợp giếng thang kính/ không tích hợp giếng thang	Tích hợp giếng thang kính
Vị trí lắp đặt	Trong nhà	
Tốc độ	0.15 m/s hoặc 0.25 m/s (sử dụng điện 3 pha)	0.15 m/s
Kính làm giếng thang	Kính cường lực an toàn 2 lớp	



## TỐC ĐỘ THANG MÁY ANTERA

**0.15** m/s

Tốc độ tiêu chuẩn và được khuyến nghị sử dụng để vận hành thang máy tối ưu nhất.

0.15m/s là tốc độ được nghị bởi tiêu chuẩn Machine Directive EU 81-41 cho dòng thang sàn nâng, tốc độ này cũng được sử dụng cho dòng thang cabin Antera Z90/ Z70.

**0.25** m/s

Nhờ thiết kế cabin và màn hình ngoại đảm bảo an toàn, dòng thang máy cabin Z90/ Z70 có thể đạt tốc độ nhanh hơn lên tới 0.25m/s mà không gây ảnh hưởng tới độ an toàn của thang.

	Cửa mở cạnh B									
	Kích thước Cabin		Kích thước hoàn thiện		Kích thước thông thủy (mm)				Chiều rộng mở cửa	
					Z90		Z70			
	A	B	A	B	A	B	A	B	Cửa 1 cánh	Cửa Saloon
1	710	815	1000	900	1060	960	1080	980	654	616
2	810	815	1100	900	1160	960	1180	980	654	616
3	910	815	1200	900	1260	960	1280	980	654	616
4	1010	815	1300	900	1360	960	1380	980	654	616
5	1110	815	1400	900	1460	960	1480	980	654	616
6	1210	815	1500	900	1560	960	1580	980	654	616
7	710	915	1000	1000	1060	1060	1080	1080	754	716
8	810	915	1100	1000	1160	1060	1180	1080	754	716
9	910	915	1200	1000	1260	1060	1280	1080	754	716
10	1010	915	1300	1000	1360	1060	1380	1080	754	716
11	1110	915	1400	1000	1460	1060	1480	1080	754	716
12	1210	915	1500	1000	1560	1060	1580	1080	754	716
13	710	1015	1000	1100	1060	1160	1080	1180	854	816
14	810	1015	1100	1100	1160	1160	1180	1180	854	816
15	910	1015	1200	1100	1260	1160	1280	1180	854	816
16	1010	1015	1300	1100	1360	1160	1380	1180	854	816
17	1110	1015	1400	1100	1460	1160	1480	1180	854	816
18	1210	1015	1500	1100	1560	1160	1580	1180	854	816
19	710	1115	1000	1200	1060	1260	1080	1280	854	816
20	810	1115	1100	1200	1160	1260	1180	1280	854	816
21	910	1115	1200	1200	1260	1260	1280	1280	854	816
22	1010	1115	1300	1200	1360	1260	1380	1280	854	816
23	1110	1115	1400	1200	1460	1260	1480	1280	854	816
24	1210	1115	1500	1200	1560	1260	1580	1280	854	816
25	710	1215	1000	1300	1060	1360	1080	1380	854	816
26	810	1215	1100	1300	1160	1360	1180	1380	854	816
27	910	1215	1200	1300	1260	1360	1280	1380	854	816
28	1010	1215	1300	1300	1360	1360	1380	1380	854	816
29	1110	1215	1400	1300	1460	1360	1480	1380	854	816
30	1210	1215	1500	1300	1560	1360	1580	1380	854	816
31	710	1315	1000	1400	1060	1460	1080	1480	954	916
32	810	1315	1100	1400	1160	1460	1180	1480	954	916
33	910	1315	1200	1400	1260	1460	1280	1480	954	916
34	1010	1315	1300	1400	1360	1460	1380	1480	954	916
35	1110	1315	1400	1400	1460	1460	1480	1480	954	916
36	1210	1315	1500	1400	1560	1460	1580	1480	954	916
37	710	1415	1000	1500	1060	1560	1080	1580	1054	1016
38	810	1415	1100	1500	1160	1560	1180	1580	1054	1016
39	910	1415	1200	1500	1260	1560	1280	1580	1054	1016
40	1010	1415	1300	1500	1360	1560	1380	1580	1054	1016
41	1110	1415	1400	1500	1460	1560	1480	1580	1054	1016

	Cửa mở cạnh A/C										
	Kích thước Cabin		Kích thước hoàn thiện		Kích thước thông thủy (mm)				Chiều rộng mở cửa (mm)		
					Z90		Z70		Cửa 1 cánh	Cửa Saloon	
	A	B	A	B	A	B	A	B			
1	710	815	1000	900	N/A	N/A	N/A	N/A	N/A	N/A	N/A
2	810	815	1100	900	1160	960	1180	980	654	616	
3	910	815	1200	900	1260	960	1280	980	754	716	
4	1010	815	1300	900	1360	960	1380	980	854	816	
5	1110	815	1400	900	1460	960	1480	980	954	916	
6	1210	815	1500	900	1560	960	1580	980	1054	1016	
7	710	915	1000	1000	N/A	1060	N/A	N/A	N/A	N/A	
8	810	915	1100	1000	1160	1060	1180	1080	654	616	
9	910	915	1200	1000	1260	1060	1280	1080	754	716	
10	1010	915	1300	1000	1360	1060	1380	1080	854	816	
11	1110	915	1400	1000	1460	1060	1480	1080	954	916	
12	1210	915	1500	1000	1560	1160	1580	1080	1054	1016	
13	710	1015	1000	1100	N/A	N/A	N/A	N/A	N/A	N/A	
14	810	1015	1100	1100	1160	1160	1180	1180	654	616	
15	910	1015	1200	1100	1260	1160	1280	1180	754	716	
16	1010	1015	1300	1100	1360	1160	1380	1180	854	816	
17	1110	1015	1400	1100	1460	1160	1480	1180	954	916	
18	1210	1015	1500	1100	1560	1160	1580	1180	1054	1016	
19	710	1115	1000	1200	N/A	N/A	N/A	N/A	N/A	N/A	
20	810	1115	1100	1200	1160	1260	1180	1280	654	616	
21	910	1115	1200	1200	1260	1260	1280	1280	754	716	
22	1010	1115	1300	1200	1360	1260	1380	1280	854	816	
23	1110	1115	1400	1200	1460	1260	1480	1280	954	916	
24	1210	1115	1500	1200	1560	1260	1580	1280	1054	1016	
25	710	1215	1000	1300	N/A	N/A	N/A	N/A	N/A	N/A	
26	810	1215	1100	1300	1160	1360	1180	1380	654	616	
27	910	1215	1200	1300	1260	1360	1280	1380	754	716	
28	1010	1215	1300	1300	1360	1360	1380	1380	854	816	
29	1110	1215	1400	1300	1460	1360	1480	1380	954	916	
30	1210	1215	1500	1300	1560	1360	1580	1380	1054	1016	
31	710	1315	1000	1400	N/A	N/A	N/A	N/A	N/A	N/A	
32	810	1315	1100	1400	1160	1460	1180	1480	654	616	
33	910	1315	1200	1400	1260	1460	1280	1480	754	716	
34	1010	1315	1300	1400	1360	1460	1380	1480	854	816	
35	1110	1315	1400	1400	1460	1460	1480	1480	954	916	
36	1210	1315	1500	1400	1560	1460	1580	1480	1054	1016	
37	710	1415	1000	1500	N/A	N/A	N/A	N/A	N/A	N/A	
38	810	1415	1100	1500	1160	1560	1180	1580	654	616	
39	910	1415	1200	1500	1260	1560	1280	1580	754	716	
40	1010	1415	1300	1500	1360	1560	1380	1580	854	816	
41	1110	1415	1400	1500	1460	1560	1480	1580	954	916	

**GIẢI THÍCH CÁC THÔNG SỐ**

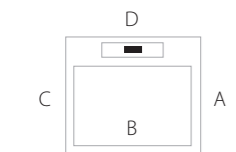

C & D là cạnh song song với trục vít và phòng máy

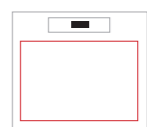

Kích thước Cabin là không gian đứng trong thang



Kích thước giếng thang là kích thước hoàn thiện sau khi lắp đặt thang

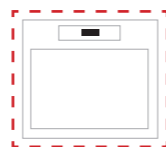

Kích thước thông thủy là không gian cần thiết để lắp đặt thang

### Kích thước thang Antera Z85 (mm)

	Kích thước Sàn thang (mm)		Kích thước giếng thang* (mm)		Cửa mở cạnh B (mm)				Chiều rộng mở cửa cạnh A/C (mm)			
					Kích thước thông thủy		Cửa 1 cánh	Cửa Saloon	Kích thước thông thủy		Cửa 1 cánh	Cửa Saloon
	A	B	A	B	A	B			A	B		
1	635	850	1006	906	1060	960	654	616	N/A	N/A	N/A	N/A
2	735	850	1106	906	1160	960	654	616	1160	960	604	566
3	835	850	1206	906	1260	960	654	616	1260	960	654	616
4	935	850	1306	906	1360	960	654	616	1360	960	754	716
5	1035	850	1406	906	1460	960	654	616	1460	960	854	816
6	1135	850	1506	906	1560	960	654	616	1560	960	954	916
7	635	950	1006	1006	1060	1060	754	716	N/A	N/A	N/A	N/A
8	735	950	1106	1006	1160	1060	754	716	1160	1060	604	566
9	835	950	1206	1006	1260	1060	754	716	1260	1060	654	616
10	935	950	1306	1006	1360	1060	754	716	1360	1060	754	716
11	1035	950	1406	1006	1460	1060	754	716	1460	1060	854	816
12	1135	950	1506	1006	1560	1060	754	716	1560	1060	954	916
13	635	1050	1006	1106	1060	1160	854	816	N/A	N/A	N/A	N/A
14	735	1050	1106	1106	1160	1160	854	816	1160	1160	604	566
15	835	1050	1206	1106	1260	1160	854	816	1260	1160	654	616
16	935	1050	1306	1106	1360	1160	854	816	1360	1160	754	716
17	1035	1050	1406	1106	1460	1160	854	816	1460	1160	854	816
18	1135	1050	1506	1106	1560	1160	854	816	1560	1160	954	916
19	635	1150	1006	1206	1060	1260	854	816	N/A	N/A	N/A	N/A
20	735	1150	1106	1206	1160	1260	854	816	1160	1260	604	566
21	835	1150	1206	1206	1260	1260	854	816	1260	1260	654	616
22	935	1150	1306	1206	1360	1260	854	816	1360	1260	754	716
23	1035	1150	1406	1206	1460	1260	854	816	1460	1260	854	816
24	1135	1150	1506	1206	1560	1260	854	816	1560	1260	954	916
25	635	1250	1006	1306	1060	1360	854	816	N/A	N/A	N/A	N/A
26	735	1250	1106	1306	1160	1360	854	816	1160	1360	604	566
27	835	1250	1206	1306	1260	1360	854	816	1260	1360	654	616
28	935	1250	1306	1306	1360	1360	854	816	1360	1360	754	716
29	1035	1250	1406	1306	1460	1360	854	816	1460	1360	854	816
30	1135	1250	1506	1306	1560	1360	854	816	1560	1360	954	916
31	635	1350	1006	1406	1060	1460	954	916	N/A	N/A	N/A	N/A
32	735	1350	1106	1406	1160	1460	954	916	1160	1460	604	566
33	835	1350	1206	1406	1260	1460	954	916	1260	1460	654	616
34	935	1350	1306	1406	1360	1460	954	916	1360	1460	754	716
35	1035	1350	1406	1406	1460	1460	954	916	1460	1460	854	816
36	1135	1350	1506	1406	1560	1460	954	916	1560	1460	954	916
37	635	1450	1006	1506	1060	1560	1054	1016	N/A	N/A	N/A	N/A
38	735	1450	1106	1506	1160	1560	1054	1016	1160	1560	604	566
39	835	1450	1206	1506	1260	1560	1054	1016	1260	1560	654	616
40	935	1450	1306	1506	1360	1560	1054	1016	1360	1560	754	716
41	1035	1450	1406	1506	1460	1560	1054	1016	1460	1560	854	816

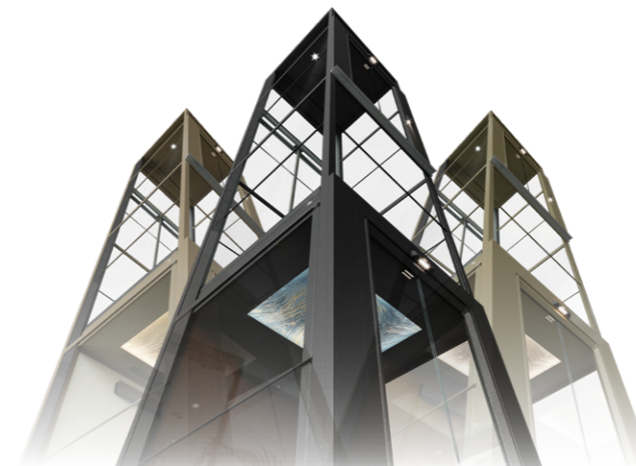

Hình minh họa của các kích thước bên dưới dựa trên cửa mở bên cạnh B của dòng thang Z90.

Đối với hình minh họa của Z70 hãy cộng thêm 20mm ở kích thước thông thủy của Z90 ở phía dưới hoặc tham khảo danh sách của Z70 ở trang 30 và 31.

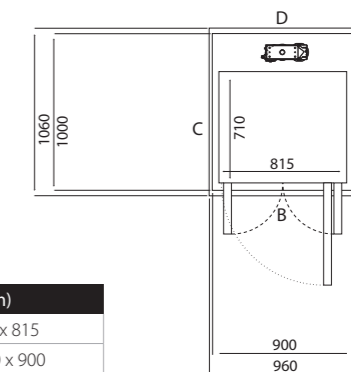

Phương án 01 (mm)	
Kích thước Cabin	710 x 815
Kích thước hoàn thiện	1000 x 900

Cửa mở	Kích thước thông thủy		Chiều rộng mở cửa	
	Cạnh A/C	Cạnh B/D	Cửa 1 cánh	Cửa Saloon
Cạnh B	1060	960	654	616
Cạnh A/C	N/A	N/A	N/A	N/A

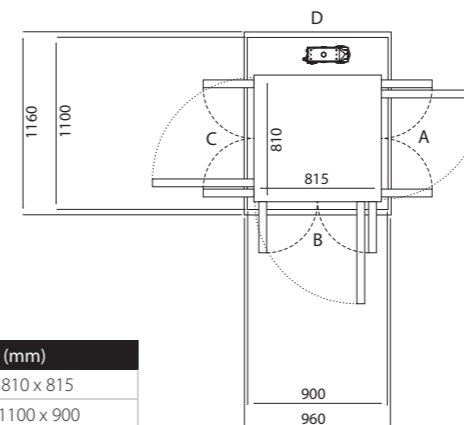

Phương án 02 (mm)	
Kích thước Cabin	810 x 815
Kích thước hoàn thiện	1100 x 900

Cửa mở	Kích thước thông thủy		Chiều rộng mở cửa	
	Cạnh A/C	Cạnh B/D	Cửa 1 cánh	Cửa Saloon
Cạnh B	1160	960	654	616
Cạnh A/C	1160	960	566	604

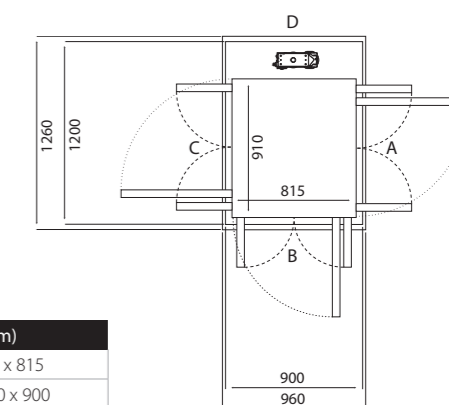

Phương án 03 (mm)	
Kích thước Cabin	910 x 815
Kích thước hoàn thiện	1200 x 900

Cửa mở	Kích thước thông thủy		Chiều rộng mở cửa	
	Cạnh A/C	Cạnh B/D	Cửa 1 cánh	Cửa Saloon
Cạnh B	1260	960	654	616
Cạnh A/C	1260	960	654	616

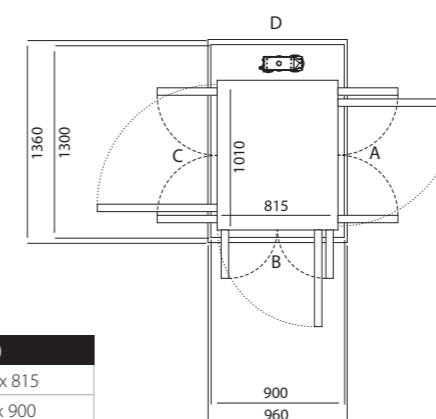

Phương án 04 (mm)	
Kích thước Cabin	1010 x 815
Kích thước hoàn thiện	1300 x 900

Cửa mở	Kích thước thông thủy		Chiều rộng mở cửa	
	Cạnh A/C	Cạnh B/D	Cửa 1 cánh	Cửa Saloon
Cạnh B	1360	960	654	616
Cạnh A/C	1360	960	754	716

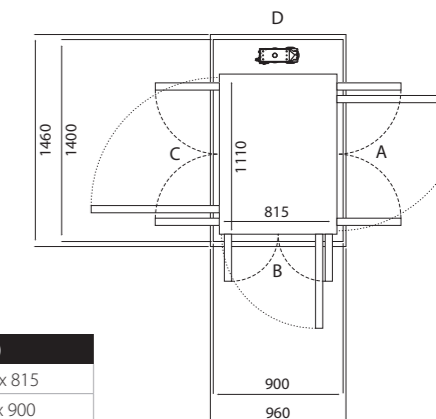

Phương án 05 (mm)	
Kích thước Cabin	1110 x 815
Kích thước hoàn thiện	1400 x 900

Cửa mở	Kích thước thông thủy		Chiều rộng mở cửa	
	Cạnh A/C	Cạnh B/D	Cửa 1 cánh	Cửa Saloon
Cạnh B	1460	960	654	616
Cạnh A/C	1460	960	854	816

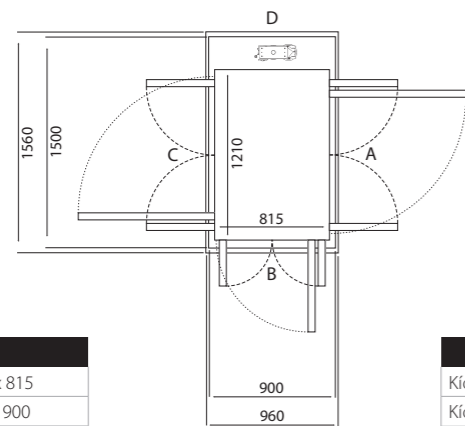

Phương án 06 (mm)	
Kích thước Cabin	1210 x 815
Kích thước hoàn thiện	1500 x 900

Cửa mở	Kích thước thông thủy		Chiều rộng mở cửa	
	Cạnh A/C	Cạnh B/D	Cửa 1 cánh	Cửa Saloon
Cạnh B	1560	960	654	616
Cạnh A/C	1560	960	954	916

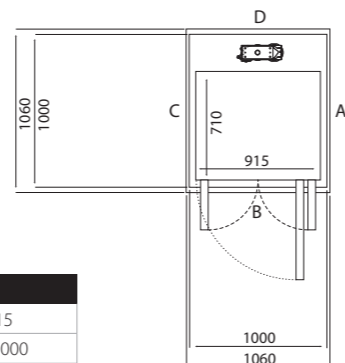

Phương án 07 (mm)	
Kích thước Cabin	710 x 915
Kích thước hoàn thiện	1000 x 1000

Cửa mở	Kích thước thông thủy		Chiều rộng mở cửa	
	Cạnh A/C	Cạnh B/D	Cửa 1 cánh	Cửa Saloon
Cạnh B	1060	1060	754	716
Cạnh A/C	N/A	N/A	N/A	N/A

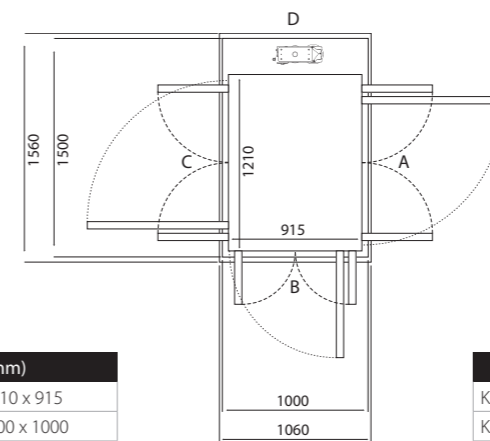

Phương án 12 (mm)	
Kích thước Cabin	1210 x 915
Kích thước hoàn thiện	1500 x 1000

Cửa mở	Kích thước thông thủy		Chiều rộng mở cửa	
	Cạnh A/C	Cạnh B/D	Cửa 1 cánh	Cửa Saloon
Cạnh B	1560	1060	754	716
Cạnh A/C	1560	1060	954	916

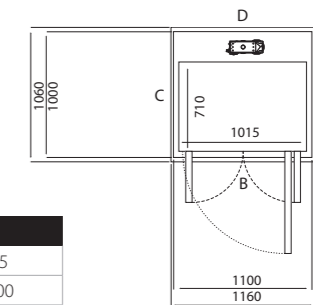

Phương án 13 (mm)	
Kích thước Cabin	710 x 1015
Kích thước hoàn thiện	1000 x 1100

Cửa mở	Kích thước thông thủy		Chiều rộng mở cửa	
	Cạnh A/C	Cạnh B/D	Cửa 1 cánh	Cửa Saloon
Cạnh B	1060	1160	854	816
Cạnh A/C	N/A	N/A	N/A	N/A

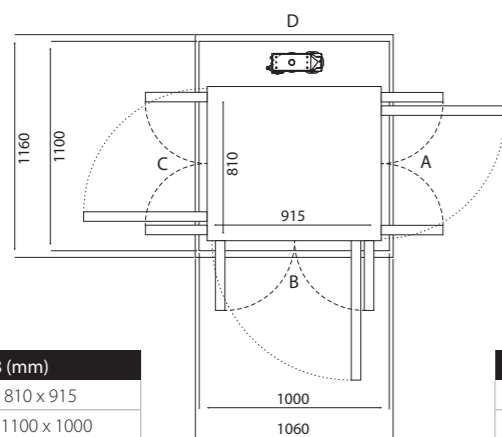

Phương án 08 (mm)	
Kích thước Cabin	810 x 915
Kích thước hoàn thiện	1100 x 1000

Cửa mở	Kích thước thông thủy		Chiều rộng mở cửa	
	Cạnh A/C	Cạnh B/D	Cửa 1 cánh	Cửa Saloon
Cạnh B	1160	1060	754	716
Cạnh A/C	1160	1060	604	566

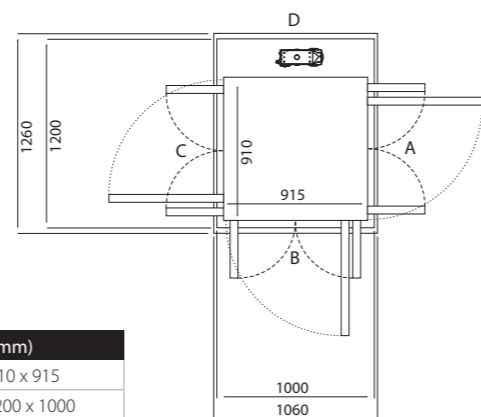

Phương án 09 (mm)	
Kích thước Cabin	910 x 915
Kích thước hoàn thiện	1200 x 1000

Cửa mở	Kích thước thông thủy		Chiều rộng mở cửa	
	Cạnh A/C	Cạnh B/D	Cửa 1 cánh	Cửa Saloon
Cạnh B	1260	1060	754	716
Cạnh A/C	1260	1060	654	616

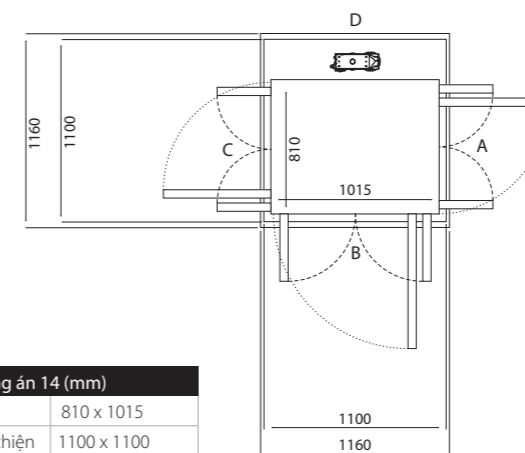

Phương án 14 (mm)	
Kích thước Cabin	810 x 1015
Kích thước hoàn thiện	1100 x 1100

Cửa mở	Kích thước thông thủy		Chiều rộng mở cửa	
	Cạnh A/C	Cạnh B/D	Cửa 1 cánh	Cửa Saloon
Cạnh B	1160	1160	854	816
Cạnh A/C	1160	1160	604	566

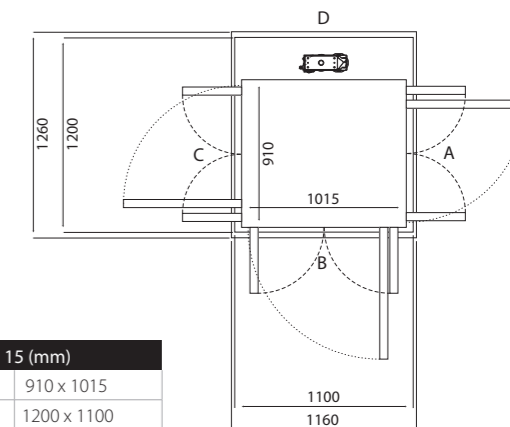

Phương án 15 (mm)	
Kích thước Cabin	910 x 1015
Kích thước hoàn thiện	1200 x 1100

Cửa mở	Kích thước thông thủy		Chiều rộng mở cửa	
	Cạnh A/C	Cạnh B/D	Cửa 1 cánh	Cửa Saloon
Cạnh B	1260	1160	854	816
Cạnh A/C	1260	1160	654	616

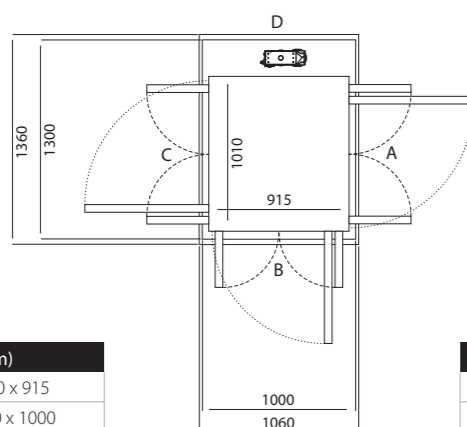

Phương án 10 (mm)	
Kích thước Cabin	1010 x 915
Kích thước hoàn thiện	1300 x 1000

Cửa mở	Kích thước thông thủy		Chiều rộng mở cửa	
	Cạnh A/C	Cạnh B/D	Cửa 1 cánh	Cửa Saloon
Cạnh B	1360	1060	754	716
Cạnh A/C	1360	1060	754	716

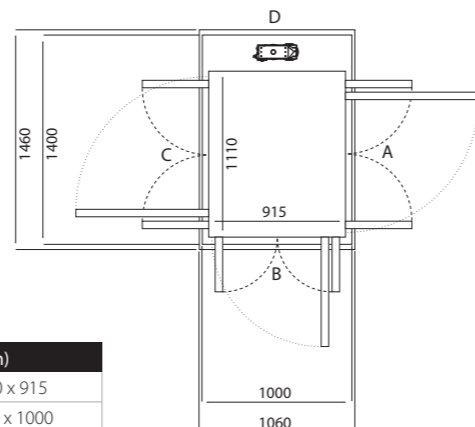

Phương án 11 (mm)	
Kích thước Cabin	1110 x 915
Kích thước hoàn thiện	1400 x 1000

Cửa mở	Kích thước thông thủy		Chiều rộng mở cửa	
	Cạnh A/C	Cạnh B/D	Cửa 1 cánh	Cửa Saloon
Cạnh B	1460	1060	754	716
Cạnh A/C	1460	1060	854	816

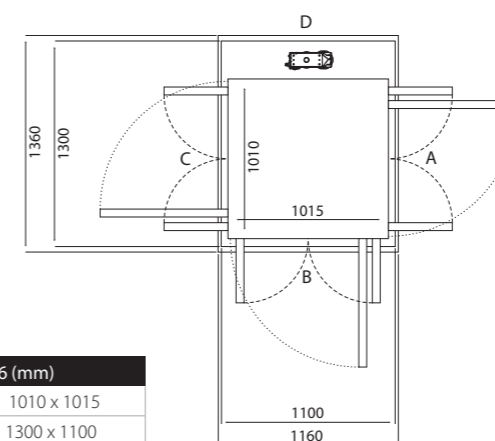

Phương án 16 (mm)	
Kích thước Cabin	1010 x 1015
Kích thước hoàn thiện	1300 x 1100

Cửa mở	Kích thước thông thủy		Chiều rộng mở cửa	
	Cạnh A/C	Cạnh B/D	Cửa 1 cánh	Cửa Saloon
Cạnh B	1360	1160	854	816
Cạnh A/C	1360	1160	754	716

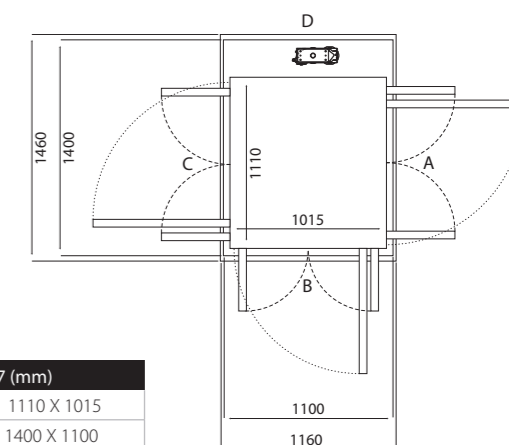

Phương án 17 (mm)	
Kích thước Cabin	1110 X 1015
Kích thước hoàn thiện	1400 X 1100

Cửa mở	Kích thước thông thủy		Chiều rộng mở cửa	
	Cạnh A/C	Cạnh B/D	Cửa 1 cánh	Cửa Saloon
Cạnh B	1460	1160	854	816
Cạnh A/C	1460	1160	854	816

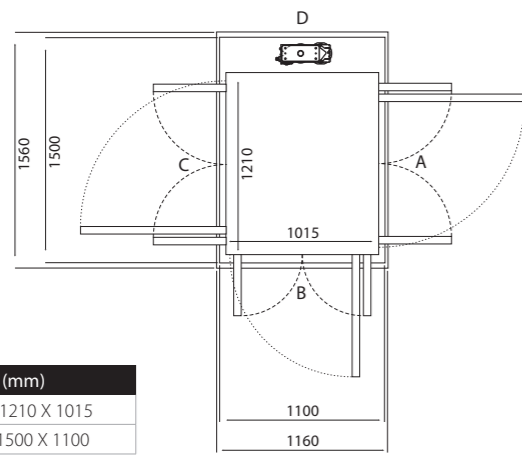

Phương án 18 (mm)	
Kích thước Cabin	1210 X 1015
Kích thước hoàn thiện	1500 X 1100

Cửa mở	Kích thước thông thủy		Chiều rộng mở cửa	
	Cạnh A/C	Cạnh B/D	Cửa 1 cánh	Cửa Saloon
Cạnh B	1560	1160	854	816
Cạnh A/C	1560	1160	954	916

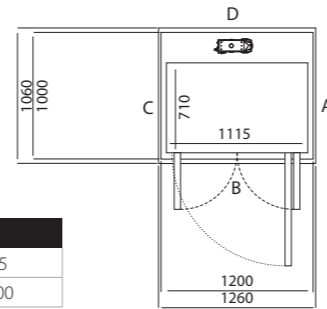

Phương án 19 (mm)	
Kích thước Cabin	710 x 1115
Kích thước hoàn thiện	1000 x 1200

Cửa mở	Kích thước thông thủy		Chiều rộng mở cửa	
	Cạnh A/C	Cạnh B/D	Cửa 1 cánh	Cửa Saloon
Cạnh B	1060	1260	854	816
Cạnh A/C	N/A	N/A	N/A	N/A

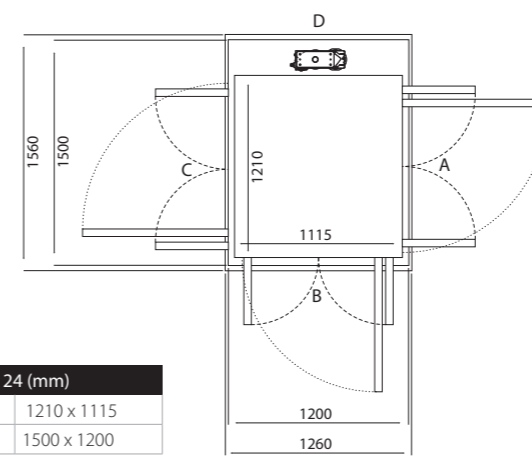

Phương án 24 (mm)	
Kích thước Cabin	1210 x 1115
Kích thước hoàn thiện	1500 x 1200

Cửa mở	Kích thước thông thủy		Chiều rộng mở cửa	
	Cạnh A/C	Cạnh B/D	Cửa 1 cánh	Cửa Saloon
Cạnh B	1560	1260	854	816
Cạnh A/C	1560	1260	954	916

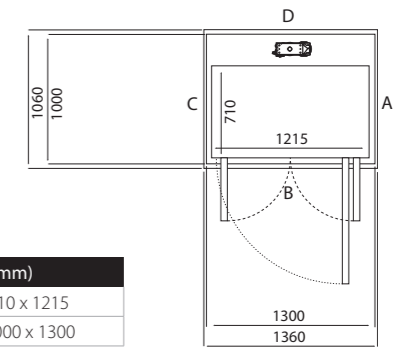

Phương án 25 (mm)	
Kích thước Cabin	710 x 1215
Kích thước hoàn thiện	1000 x 1300

Cửa mở	Kích thước thông thủy		Chiều rộng mở cửa	
	Cạnh A/C	Cạnh B/D	Cửa 1 cánh	Cửa Saloon
Cạnh B	1060	1360	854	816
Cạnh A/C	N/A	N/A	N/A	N/A

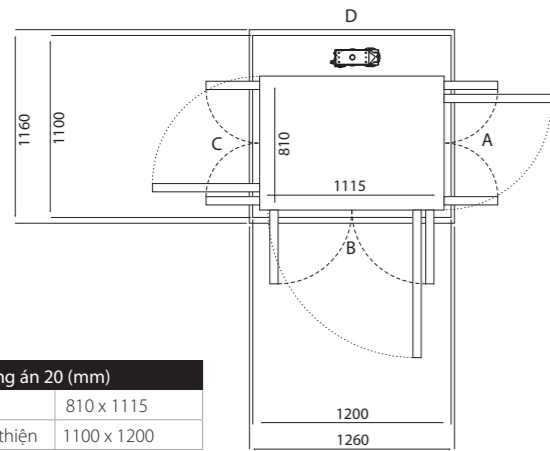

Phương án 20 (mm)	
Kích thước Cabin	810 x 1115
Kích thước hoàn thiện	1100 x 1200

Cửa mở	Kích thước thông thủy		Chiều rộng mở cửa	
	Cạnh A/C	Cạnh B/D	Cửa 1 cánh	Cửa Saloon
Cạnh B	1160	1260	854	816
Cạnh A/C	1160	1260	604	566

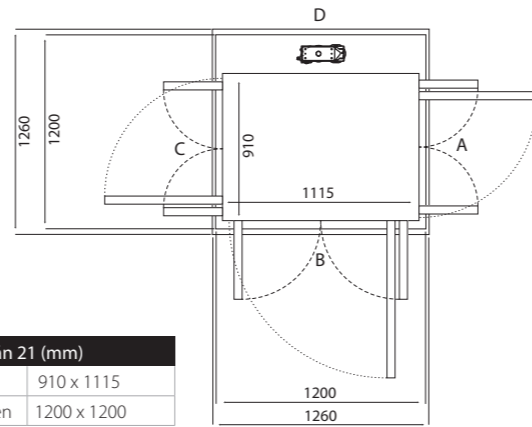

Phương án 21 (mm)	
Kích thước Cabin	910 x 1115
Kích thước hoàn thiện	1200 x 1200

Cửa mở	Kích thước thông thủy		Chiều rộng mở cửa	
	Cạnh A/C	Cạnh B/D	Cửa 1 cánh	Cửa Saloon
Cạnh B	1260	1260	854	816
Cạnh A/C	1260	1260	654	616

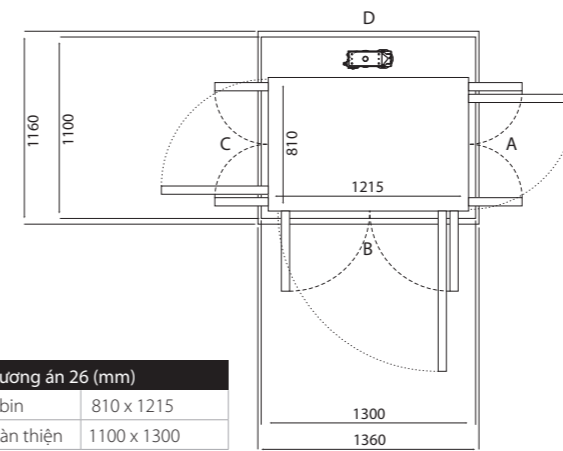

Phương án 26 (mm)	
Kích thước Cabin	810 x 1215
Kích thước hoàn thiện	1100 x 1300

Cửa mở	Kích thước thông thủy		Chiều rộng mở cửa	
	Cạnh A/C	Cạnh B/D	Cửa 1 cánh	Cửa Saloon
Cạnh B	1160	1360	854	816
Cạnh A/C	1160	1360	604	566

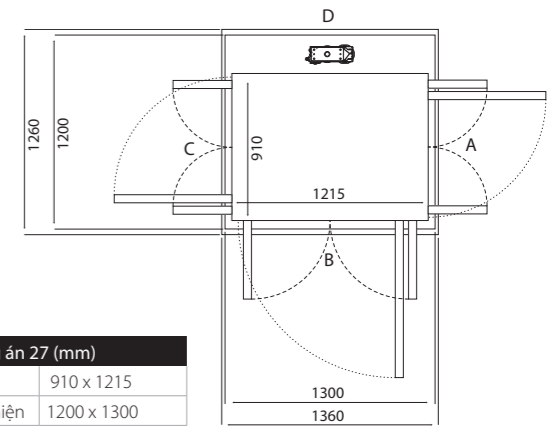

Phương án 27 (mm)	
Kích thước Cabin	910 x 1215
Kích thước hoàn thiện	1200 x 1300

Cửa mở	Kích thước thông thủy		Chiều rộng mở cửa	
	Cạnh A/C	Cạnh B/D	Cửa 1 cánh	Cửa Saloon
Cạnh B	1260	1360	854	816
Cạnh A/C	1260	1360	654	616

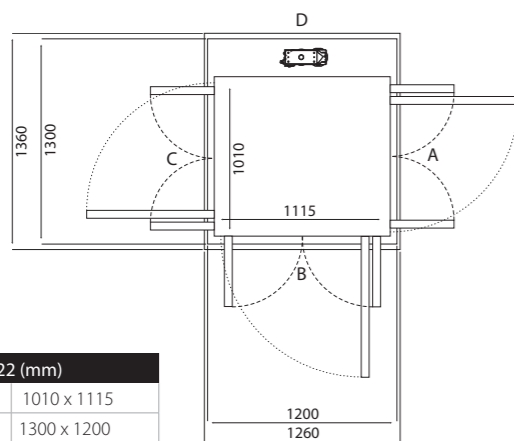

Phương án 22 (mm)	
Kích thước Cabin	1010 x 1115
Kích thước hoàn thiện	1300 x 1200

Cửa mở	Kích thước thông thủy		Chiều rộng mở cửa	
	Cạnh A/C	Cạnh B/D	Cửa 1 cánh	Cửa Saloon
Cạnh B	1360	1260	854	816
Cạnh A/C	1360	1260	754	716

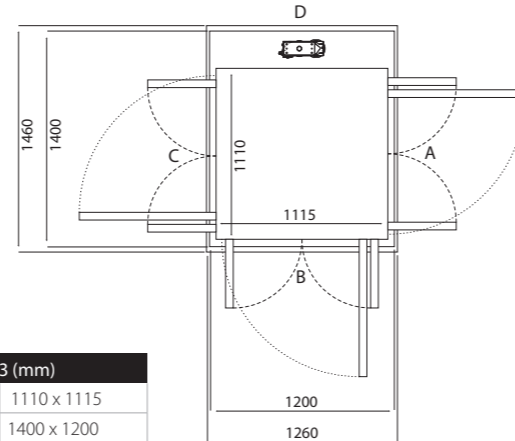

Phương án 23 (mm)	
Kích thước Cabin	1110 x 1115
Kích thước hoàn thiện	1400 x 1200

Cửa mở	Kích thước thông thủy		Chiều rộng mở cửa	
	Cạnh A/C	Cạnh B/D	Cửa 1 cánh	Cửa Saloon
Cạnh B	1460	1260	854	816
Cạnh A/C	1460	1260	854	816

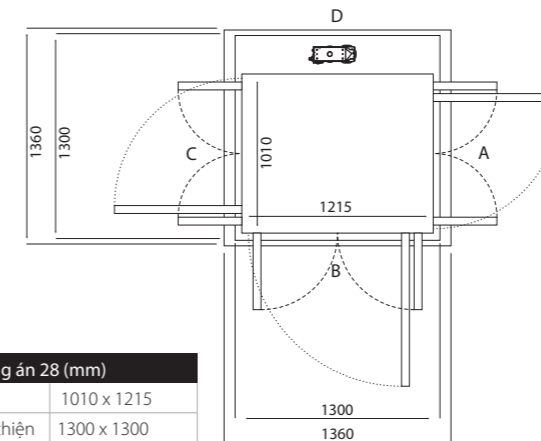

Phương án 28 (mm)	
Kích thước Cabin	1010 x 1215
Kích thước hoàn thiện	1300 x 1300

Cửa mở	Kích thước thông thủy		Chiều rộng mở cửa	
	Cạnh A/C	Cạnh B/D	Cửa 1 cánh	Cửa Saloon
Cạnh B	1360	1360	854	816
Cạnh A/C	1360	1360	754	716

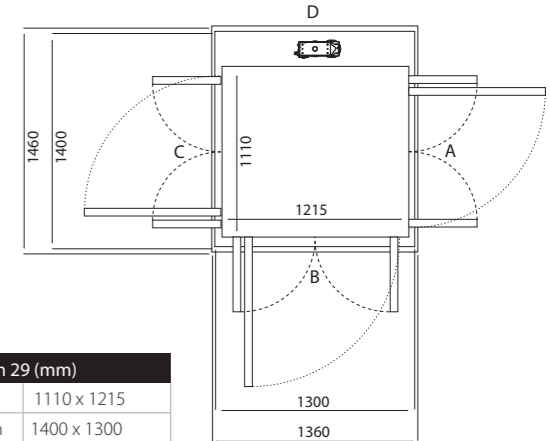

Phương án 29 (mm)	
Kích thước Cabin	1110 x 1215
Kích thước hoàn thiện	1400 x 1300

Cửa mở	Kích thước thông thủy		Chiều rộng mở cửa	
	Cạnh A/C	Cạnh B/D	Cửa 1 cánh	Cửa Saloon
Cạnh B	1460	1360	854	816
Cạnh A/C	1460	1360	854	816

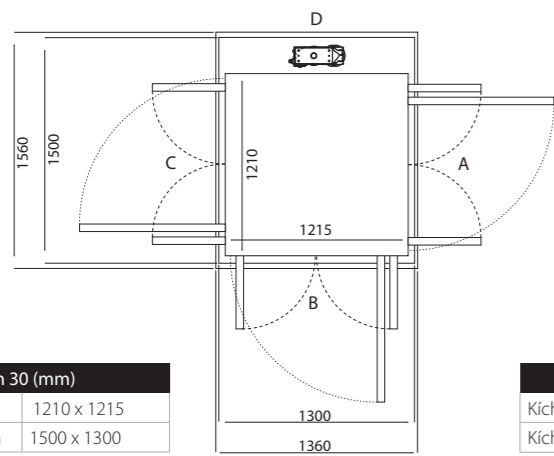

Phương án 30 (mm)	
Kích thước Cabin	1210 x 1215
Kích thước hoàn thiện	1500 x 1300

Cửa mở	Kích thước thông thủy		Chiều rộng mở cửa	
	Cạnh A/C	Cạnh B/D	Cửa 1 cánh	Cửa Saloon
Cạnh B	1560	1360	854	816
Cạnh A/C	1560	1360	954	916

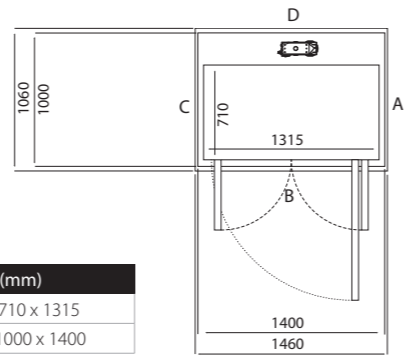

Phương án 31 (mm)	
Kích thước Cabin	710 x 1315
Kích thước hoàn thiện	1000 x 1400

Cửa mở	Kích thước thông thủy		Chiều rộng mở cửa	
	Cạnh A/C	Cạnh B/D	Cửa 1 cánh	Cửa Saloon
Cạnh B	1060	1460	954	916
Cạnh A/C	N/A	N/A	N/A	N/A

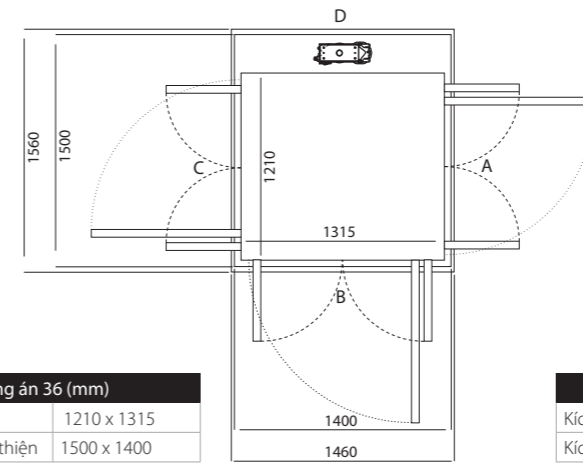

Phương án 36 (mm)	
Kích thước Cabin	1210 x 1315
Kích thước hoàn thiện	1500 x 1400

Cửa mở	Kích thước thông thủy		Chiều rộng mở cửa	
	Cạnh A/C	Cạnh B/D	Cửa 1 cánh	Cửa Saloon
Cạnh B	1560	1460	954	916
Cạnh A/C	1560	1460	954	916

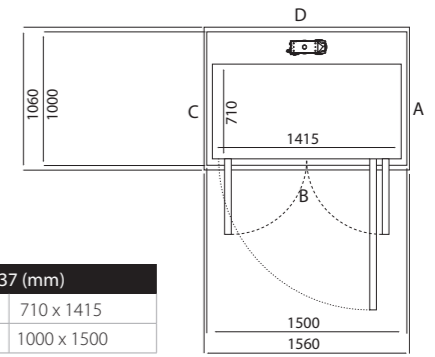

Phương án 37 (mm)	
Kích thước Cabin	710 x 1415
Kích thước hoàn thiện	1000 x 1500

Cửa mở	Kích thước thông thủy		Chiều rộng mở cửa	
	Cạnh A/C	Cạnh B/D	Cửa 1 cánh	Cửa Saloon
Cạnh B	1060	1560	1054	1016
Cạnh A/C	N/A	N/A	N/A	N/A

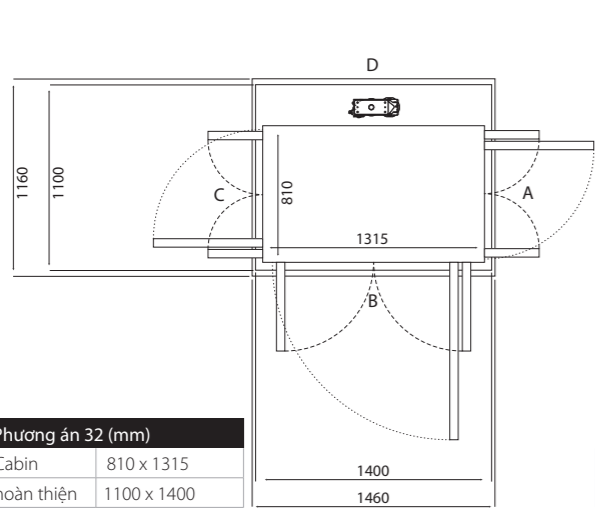

Phương án 32 (mm)	
Kích thước Cabin	810 x 1315
Kích thước hoàn thiện	1100 x 1400

Cửa mở	Kích thước thông thủy		Chiều rộng mở cửa	
	Cạnh A/C	Cạnh B/D	Cửa 1 cánh	Cửa Saloon
Cạnh B	1160	1460	954	916
Cạnh A/C	1160	1460	604	566

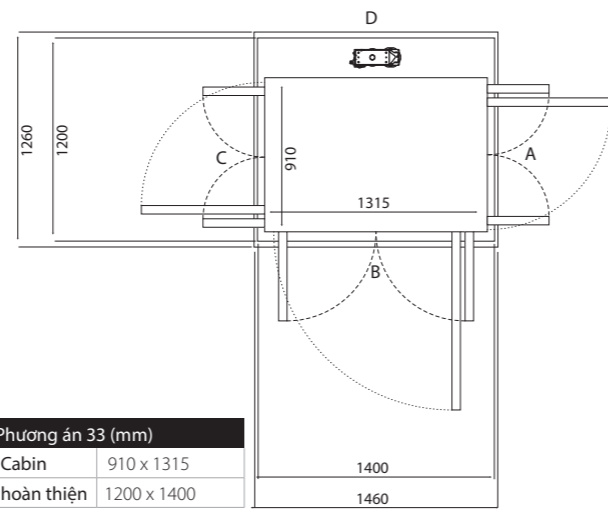

Phương án 33 (mm)	
Kích thước Cabin	910 x 1315
Kích thước hoàn thiện	1200 x 1400

Cửa mở	Kích thước thông thủy		Chiều rộng mở cửa	
	Cạnh A/C	Cạnh B/D	Cửa 1 cánh	Cửa Saloon
Cạnh B	1260	1460	954	916
Cạnh A/C	1260	1460	654	616

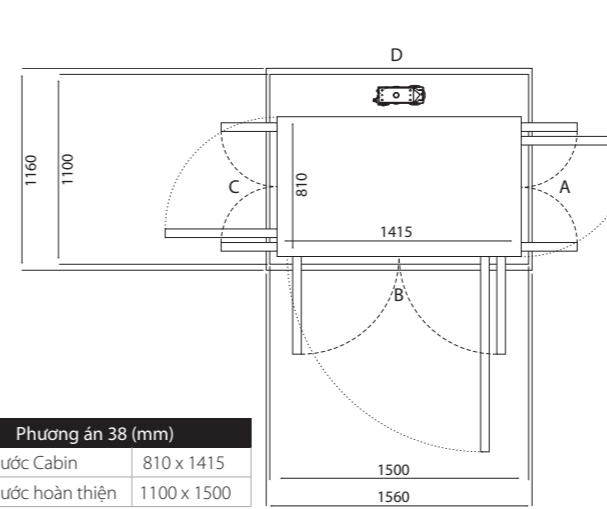

Phương án 38 (mm)	
Kích thước Cabin	810 x 1415
Kích thước hoàn thiện	1100 x 1500

Cửa mở	Kích thước thông thủy		Chiều rộng mở cửa	
	Cạnh A/C	Cạnh B/D	Cửa 1 cánh	Cửa Saloon
Cạnh B	1160	1560	1054	1016
Cạnh A/C	1160	1560	604	566

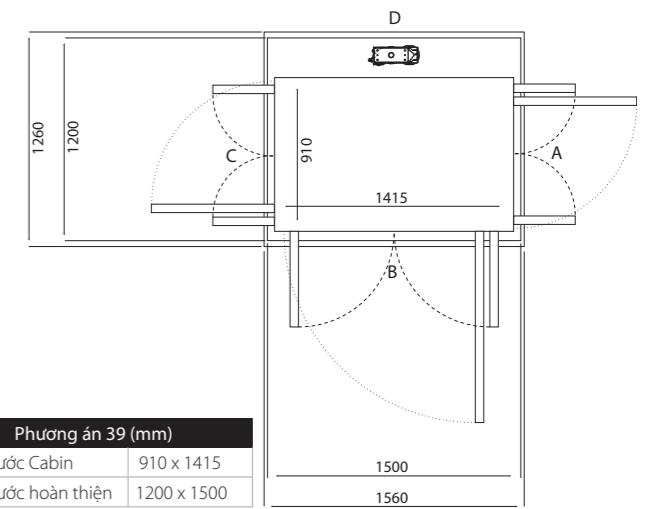

Phương án 39 (mm)	
Kích thước Cabin	910 x 1415
Kích thước hoàn thiện	1200 x 1500

Cửa mở	Kích thước thông thủy		Chiều rộng mở cửa	
	Cạnh A/C	Cạnh B/D	Cửa 1 cánh	Cửa Saloon
Cạnh B	1260	1560	1054	1016
Cạnh A/C	1260	1560	654	616

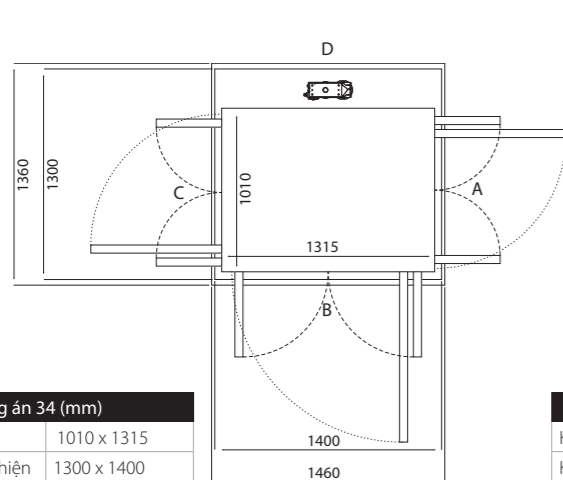

Phương án 34 (mm)	
Kích thước Cabin	1010 x 1315
Kích thước hoàn thiện	1300 x 1400

Cửa mở	Kích thước thông thủy		Chiều rộng mở cửa	
	Cạnh A/C	Cạnh B/D	Cửa 1 cánh	Cửa Saloon
Cạnh B	1360	1460	954	916
Cạnh A/C	1360	1460	754	716

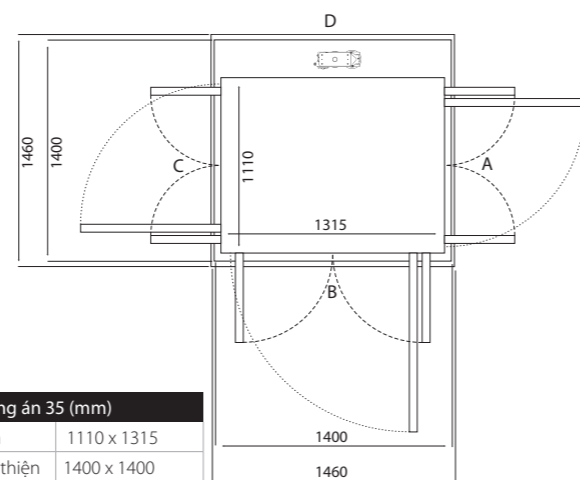

Phương án 35 (mm)	
Kích thước Cabin	1110 x 1315
Kích thước hoàn thiện	1400 x 1400

Cửa mở	Kích thước thông thủy		Chiều rộng mở cửa	
	Cạnh A/C	Cạnh B/D	Cửa 1 cánh	Cửa Saloon
Cạnh B	1460	1460	954	916
Cạnh A/C	1460	1460	854	816

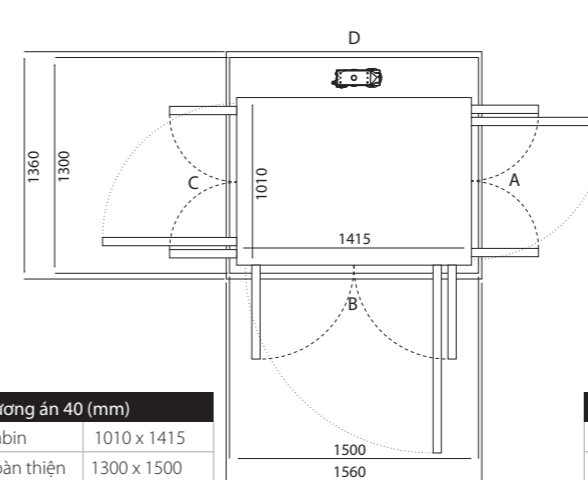

Phương án 40 (mm)	
Kích thước Cabin	1010 x 1415
Kích thước hoàn thiện	1300 x 1500

Cửa mở	Kích thước thông thủy		Chiều rộng mở cửa	
	Cạnh A/C	Cạnh B/D	Cửa 1 cánh	Cửa Saloon
Cạnh B	1360	1560	1054	1016
Cạnh A/C	1360	1560	754	716

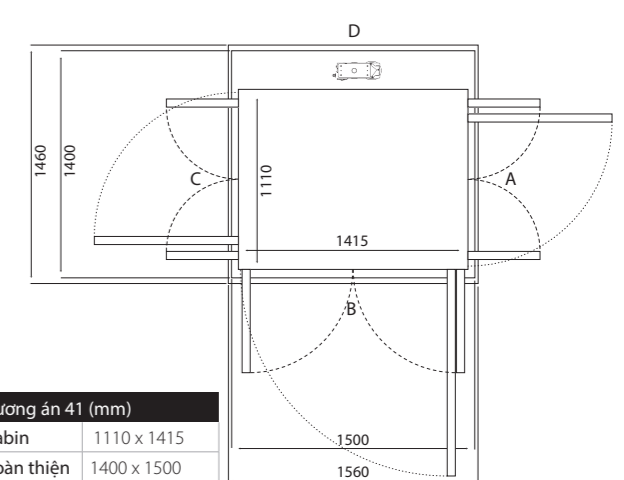

Phương án 41 (mm)	
Kích thước Cabin	1110 x 1415
Kích thước hoàn thiện	1400 x 1500

Cửa mở	Kích thước thông thủy		Chiều rộng mở cửa	
	Cạnh A/C	Cạnh B/D	Cửa 1 cánh	Cửa Saloon
Cạnh B	1460	1560	1054	1016
Cạnh A/C	1460	1560	854	816



# ANTERA

## LIFTS

KHÔNG CẦN PHẢI HOÀN HẢO  
ĐỂ TRỞ NÊN TUYỆT VỜI

### **THANG MÁY GIA ĐÌNH KALEA VIỆT NAM**

Hotline: 1800 555 502      <https://kalealifts.com.vn>

Email: [kalea\\_vietnam@kalealifts.com](mailto:kalea_vietnam@kalealifts.com)

Showroom Hà Nội: P.203, Tòa HITC 239 Xuân Thủy, P. Cầu Giấy, Hà Nội

Showroom TP.Hồ Chí Minh: Số 86 đường B2, Khu nhà phố Sari Town, KĐT SaLa, P. An Khánh, TP.HCM

Showroom Hải Phòng: Số HD.68, KĐT Vinhomes Marina, P. An Biên, Hải Phòng.

Showroom Đà Nẵng: Số 438 đường 2/9, P. Hòa Cường, Đà Nẵng.

Showroom Cần Thơ: 373 đường 30 tháng 4, P. Tân An, TP. Cần Thơ